



ATMOS



RS

EKOLOGICKÉ ZPLYNOVACÍ KOTLE

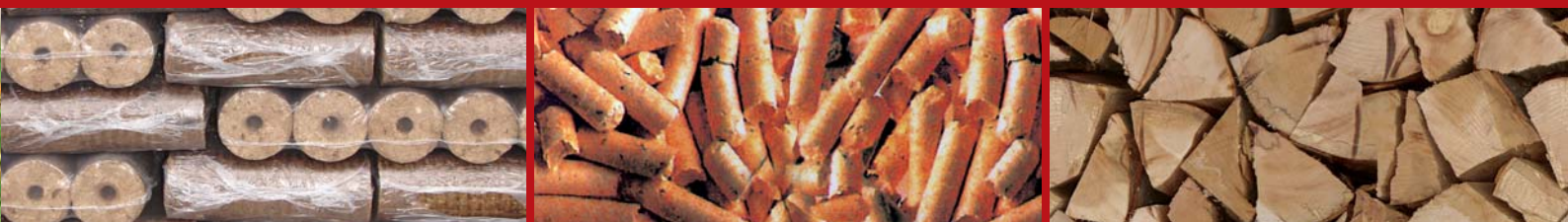



DC 14 R, DC 24 RS, DC 30 RS

PŘEDNOSTI KOTLŮ ATMOS - RS

- speciální kotle na zplynování - **DŘEVĚNÝCH BRIKET**
- **DŘEVA**
- **DŘEVĚNÝCH PELET**
- **keramické topeniště s otočným litinovým roštem** s přívodem předehřátého sekundárního vzduchu - dobré spalování už od zátopy a rychlé dosažení výkonu kotle
- uspořádání představuje nový způsob **zplynování dřevěných briket a dřeva** - rošt je vsazen do keramické komůrky
- snadné čištění topeniště za provozu - jednoduché čištění a odstraňování popela ze spodního kulového prostoru, zadního kouřového kanálu a trubkovnice
- vysoká účinnost
- moderní design a atraktivní cena

DC 24 RS, DC 30 RS = DOTOVANÉ KOTLE

Přestavba na spalování dřevěných pelet
s hořákem **ATMOS A 25**.

Hořák je instalován do horních dvířek.



KOTLE GENER

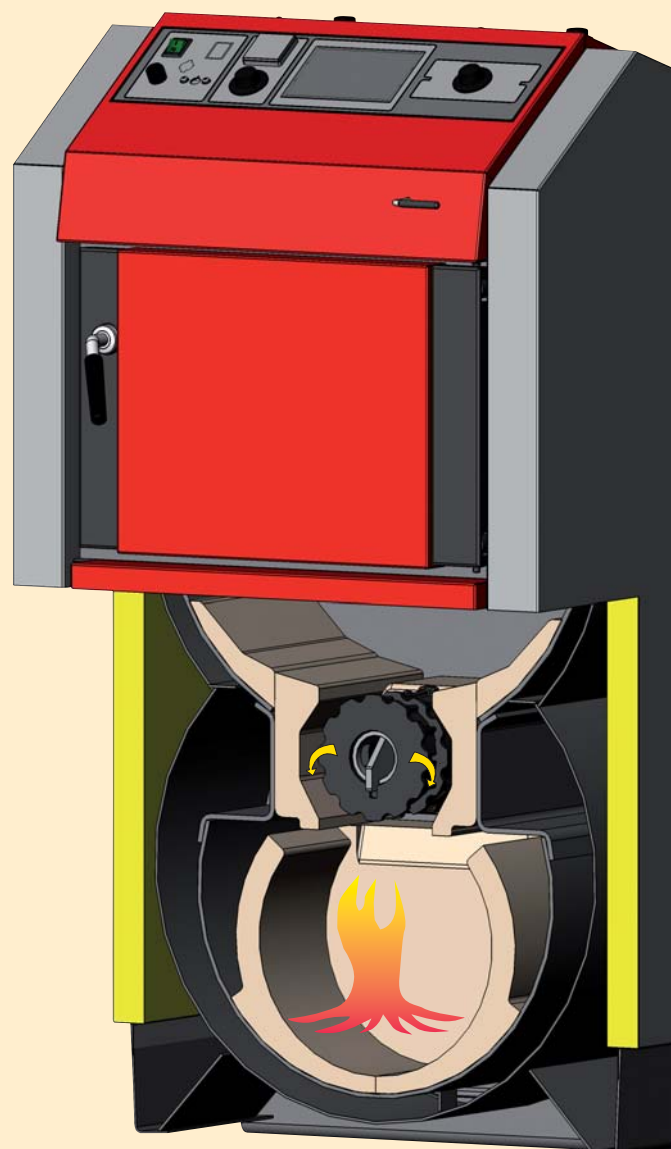



NOVÉ RACE



TYPY ATMOS

DC 14 R / DC 24 RS / DC 30 RS

KOTEL DC 14 R

- kotel bez sacího ventilátoru
- předepsané palivo - KUSOVÉ DŘEVO
délka 250 - 330 mm
- náhradní palivo - DŘEVĚNÉ BRIKETY
Ø 75 - 100 mm, délka 200 - 300 mm

KOTEL DC 24 RS

- kotel vybaven sacím ventilátorem
- předepsané palivo - DŘEVĚNÉ BRIKETY
Ø 75 - 100 mm, délka 200 - 300 mm
- náhradní palivo - KUSOVÉ DŘEVO
délka 250 - 330 mm
- dřevěné pelety Ø 6 - 8 mm

KOTEL DC 30 RS

- kotel vybaven sacím ventilátorem
- kotel s trubkovým výměníkem
- předepsané palivo - DŘEVĚNÉ BRIKETY
Ø 75 - 100 mm, délka 200 - 300 mm
- náhradní palivo - KUSOVÉ DŘEVO
délka 250 - 330 mm
- dřevěné pelety Ø 6 - 8 mm



DC 24 RS, DC 30 RS
s hořákem na dřevěné pelety



ČSN
EN 303-5



Úprava horních dvířek
pro upevnění hořáku

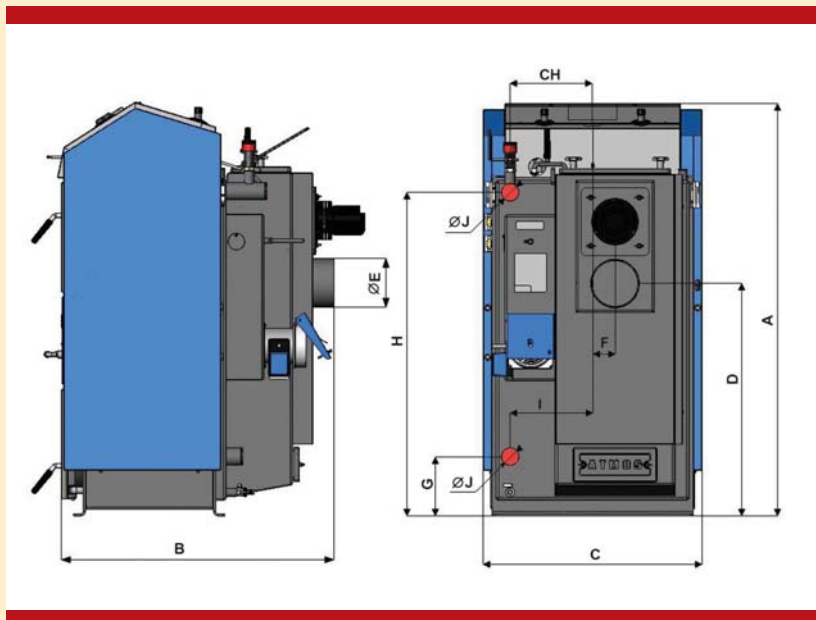

ROZMĚRY	DC 14 R	DC 24 RS	DC 30 RS
A	1198	1279	1279
B	694	762	842
C	672	678	678
D	690	949	722
E	152	152	152
F	65	69	69
G	208	184	184
H	933	1005	1005
CH	212	256	256
I	212	256	256
J	6/4"	6/4"	6/4"

TECHNICKÁ DATA:

TYP ATMOS		DC 14 R	DC 24 RS	DC 30 RS
VÝKON KOTLE	kW	14,9	26 24	32 24
PŘEDEP. TAH KOMÍNA	Pa	18	22	24
HMOTNOST KOTLE	kg	294	331	365
OBSAH NÁSYPKY	dm ³	65	93	93
PŘEDEPSANÉ PALIVO		polenové dřevo	dřevěné brikety dřevěné pelety	dřevěné brikety dřevěné pelety
NÁHRADNÍ PALIVO		dřevěné brikety	polenové dřevo	polenové dřevo
MAX. DÉLKA DŘEVA	mm	330	330	330
OBJEM VODY	l	45	68	83
MINIMÁLNÍ TEPLOTA VRATNÉ VODY		65 °C	65 °C	65 °C
ÚČINNOST	%	82	86	> 90
TŘÍDA KOTLE DLE ČSN EN 303-5		3	3	3
DOTOVANÉ KOTLE V ČR			●	●



ATMOS

VÝROBCE:

JAROSLAV CANKAŘ A SYN ATMOS

Velenského 487, CZ 294 21 Bělá pod Bezdězem

Česká republika

Tel.: +420 / 326 / 701 404, 701 414

Fax: +420 / 326 / 701 492

Internet: www.atmos.cz, www.atmos.eu

e-mail: atmos@atmos.cz, atmos@atmos.eu



PRODEJCE:

